

TEKNISET TIEDOT (EILLERT ASD-800)

- Kapasiteetti: jopa 1600 kg/h tuotteesta, ajasta ja halutusta kuivuusasteesta riippuen
- Liitännät: 400 V, 50 Hz, 3-vaihe+PE+PN, 8,7 kW
- Pistoke: 32 ACEE, 5 napainen
- Kompakti, matala, hygieeninen muoto

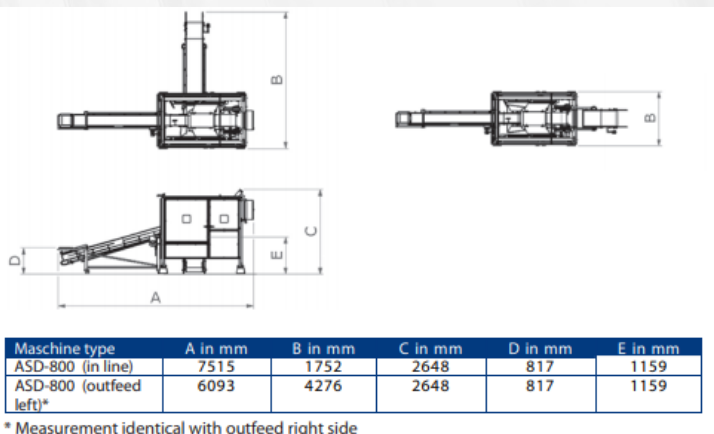

eillert



EILLERT ASD-800 AUTOMAATTINEN KASVISLINKO

Eillert ASD-800 on kehitetty käsittelemään automaattisesti useita vihannestyypppejä. Pesun jälkeen tuote viedään lingolle syöttöhihnalla, jota käytetään myös puskurivyönä. Tuotteen syöttämisen aikana lingon rumpu liikkuu tasaisesti taaksepäin, minkä ansiosta rumpuun saadaan hyvä annos. Sen jälkeen vauhti kiihtyy ja tuote sentrifugoidaan. Heti linkoussyklin päättymisen jälkeen rumpun nopeus pienenee ja tuote automaattisesti poistetaan vähitellen ulostulohihnalle.

Sentrifugointi prosessi on täysin PLC-ohjelmoitu. Koneessa on useita esiohjelmoituja ohjelmia sekä mahdollisuus ohjelmoida omat syklit. Sentrifugi on varustettu itsepuhdistustoiminnolla (cleaning in place), joka puhdistaa koneen tuotteen vaihdon aikana tai tuotannon lopussa.

Pakkauskytkin, joka yhdistää pakkausjärjestelmän ja koko vihannesten käsittelylinjan, voidaan integroida valinnaisesti.

Valmistaja: Eillert (NL)